

О внесении изменений в архитектурно-художественный регламент размещения информационных и рекламных конструкций в городе Новосибирске, утвержденный постановлением мэрии города Новосибирска от 29.10.2019 № 3979

В соответствии с Федеральными законами от 06.10.2003 № 131-ФЗ «Об общих принципах организации местного самоуправления в Российской Федерации», от 13.03.2006 № 38-ФЗ «О рекламе», решением городского Совета Новосибирска от 25.10.2006 № 372 «О Правилах распространения наружной рекламы и информации в городе Новосибирске», руководствуясь Уставом города Новосибирска, ПОСТАНОВЛЯЮ:

1. Внести в архитектурно-художественный регламент размещения информационных и рекламных конструкций в городе Новосибирске, утвержденный постановлением мэрии города Новосибирска от 29.10.2019 № 3979 (в редакции постановлений мэрии города Новосибирска от 10.11.2021 № 3934, от 30.08.2022 № 3003, от 02.08.2023 № 4027), следующие изменения:

1.1. Абзац шестой пункта 1.5 признать утратившим силу.

1.2. В абзаце четвертом пункта 1.5, абзаце четвертом подпункта 3.5.2, подпункте 3.6.1, абзацах втором, третьем подпункта 4.5.3 слова «декоративно-художественные» заменить словом «иные» в соответствующем падеже.

1.3. В пункте 2.1:

1.3.1. Абзац девятый после слова «на» дополнить словом «внешних»;

1.3.2. Дополнить абзацами следующего содержания:

«размещаться путем непосредственного нанесения на поверхность фасада декоративно-художественного и (или) текстового изображения (методом покраски, наклейки и иными методами);

размещаться с внутренней стороны оконных проемов, витражей, витрин, остекленных участков фасадов зданий, строений, сооружений.».

1.4. В подпункте 3.2.7, абзацах втором, третьем подпункта 3.2.10, абзацах третьем, пятом подпункта 3.2.11, абзаце третьем подпункта 3.2.12, абзаце шестом подпункта 3.2.13, подпункте 3.2.14, абзацах восьмом, четырнадцатом подпункта 3.6.4 словосочетание «декоративно-художественный элемент» исключить.

1.5. Пункт 2.8 после слов «подпункта 3.8.1 Регламента» дополнить словами «абзаца девятого подпункта 3.2.12».

1.6. В пункте 3.1:

1.6.1. В абзаце третьем пункта 3.1 слова «, въездных воротах» исключить.

1.7. В подпункте 3.1.2 слова «организации, индивидуального предпринимателя, предусмотренной абзацами вторым - четвертым, шестым, восьмым пункта 3.1 Регламента» исключить.

1.8. Подпункт 3.2.3 дополнить словами «(рисунок 19 приложения 1 к Регламенту).

1.9. В подпункте 3.2.9:

1.9.1 Абзац первый дополнить словами «за исключением фасадных вывесок, вариант размещения которых предусмотрен абзацем десятым подпункта 3.2.1 Регламента.»;

1.9.2. Дополнить абзацем следующего содержания:

«Расстояние от края фасадной вывески до видеоэкрана должно составить не менее 600 мм.».

1.10. Подпункт 3.2.16 изложить в следующей редакции:

«3.2.16. Фасадные вывески, размещаемые на объектах культурного наследия, выявленных объектах культурного наследия, зданиях, построенных до 1959 года включительно, а также на территории, отнесенной к I, II категориям городских территорий, установленных правовым актом мэрии города Новосибирска, за исключением случаев размещения на зданиях торговых центров и торгово-развлекательных центров (комплексов) общей площадью свыше 5 тыс. кв. м, на спортивных и спортивно-зрелищных зданиях и сооружениях, должны быть выполнены без подложки, общей высотой текстовой части с учетом высоты выносных элементов шрифта не более 500 мм.».

1.11. В подпункте 3.4.3:

1.11.1. Во втором абзаце слова «и вывесок, размещаемых на нестационарных объектах» исключить.

1.11.2. Абзац четвертый исключить.

1.12. Абзац третий подпункта 3.5.1 признать утратившим силу.

1.13. Подпункт 3.5.1.2 признать утратившим силу.

1.14. В подпункте 3.5.2:

1.14.1. В абзаце втором цифры «39» заменить цифрами «39, 41, 42».

1.14.2. В абзаце четвертом слова «в том числе выполненных методом нанесения трафаретной печати» исключить.

1.15. Подпункт 3.5.3 признать утратившим силу.

1.16. В подпункте 3.6.4:

1.16.1. В абзаце одиннадцатом слова «при размещении на нестационарном объекте - не более 500 мм» исключить.

1.16.2. Абзац шестнадцатый признать утратившим силу.

1.16.3. Абзац восемнадцатый дополнить словами «(за исключением случаев размещения на зданиях торговых центров и торгово-развлекательных центров (комплексов) общей площадью свыше 5 тыс. кв. м).».

1.17. Подпункт 4.1 дополнить подпунктами следующего содержания:

«4.1.4. При размещении рекламных конструкций на крыше зданий, строений, сооружений, имеющих различное количество надземных этажей, этажность определяется отдельно для каждой части здания, строения, сооружения (рисунок 47 приложения 1 к Регламенту).».

«4.1.5. Расстояние от парапета до нижнего края информационного поля рекламной конструкции, размещаемой на крыше нестационарного объекта, должно быть не более 500 мм.

Высота рекламной конструкции, размещаемой на крыше нестационарного объекта, не должна превышать 500 мм.».

1.18. В пункте 4.2 цифры «18» заменить на цифры «36».

1.19. Пункт 4.4 дополнить подпунктом 4.4.1 следующего содержания:

«4.4.1. Размещение отдельно стоящих рекламных конструкций на территориях, отнесенных к I-IV категориям городских территорий, установленных правовым актом мэрии города Новосибирска (Приложение 6 к Регламенту).».

1.20. В подпункте 4.5.6 слова «максимальная высота объемных декоративно-художественных элементов, размещаемых в составе настенного панно, без подложки должна составлять не более 400 мм», слова «На неостекленных поверхностях нестационарного объекта также допускается размещение настенного панно с информационным полем шириной 1,2 м и высотой 1,8 м в виде прямоугольного короба с постоянно размещенной или сменяемой информацией» исключить.

1.21. Пункт 4.7 дополнить абзацем следующего содержания:

«размеры вывески, размещаемой на нестационарном объекте, должны быть не более 400 мм по высоте и 400 мм по ширине.».

1.22. Рисунки 19 - 24, 27, 41, 42, 50, 51 приложения 1 изложить в редакции приложения 1 к настоящему постановлению.

2. Департаменту информационной политики мэрии города Новосибирска обеспечить опубликование постановления.

3. Контроль за исполнением постановления возложить на заместителя мэра города Новосибирска – начальника департамента строительства и архитектуры мэрии города Новосибирска.

Исполняющий обязанности мэра города Новосибирска

О. П. Клемешов

Приложение 1
к постановлению мэрии
города Новосибирска
от _____ № ____

РАЗМЕЩЕНИЕ ВЫВЕСОК



Общий вход в здание, строение, сооружение
для двух и более организаций.



Рисунок 19.

ФАСАДНЫЕ ВЫВЕСКИ

ОТДЕЛЬНЫЕ БУКВЫ В ОДНУ СТРОКУ

Прописные буквы

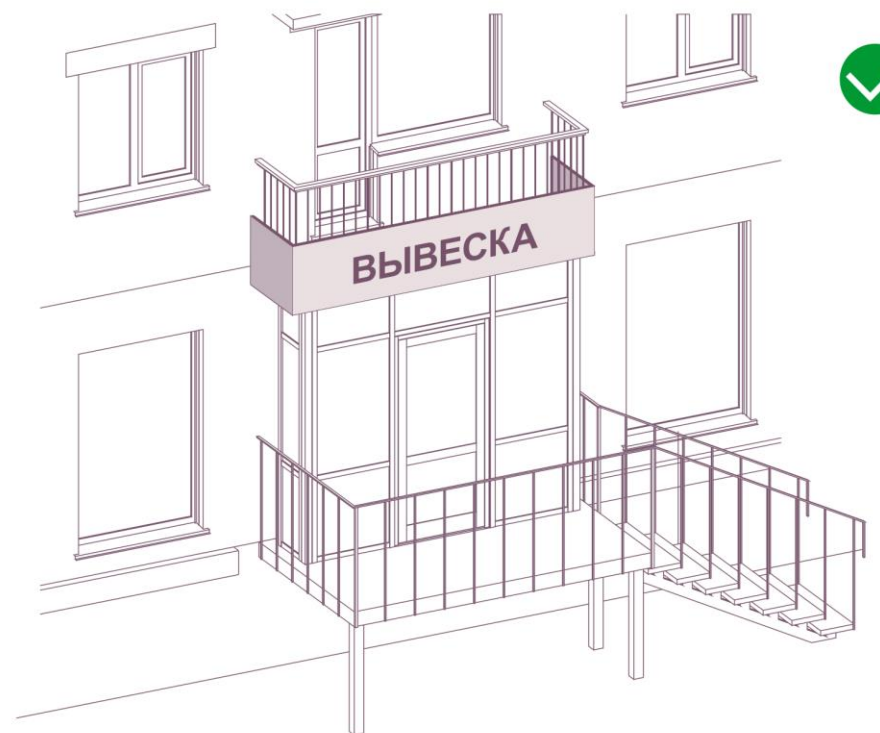
A1 **БЫТОВАЯ ТЕХНИКА**  B1

Строчные буквы

A1 **К**нижный магазин



ОТДЕЛЬНЫЕ БУКВЫ В ДВЕ СТРОКИ

Прописные буквы

A1 **АЗБУКА**  **ДЕТСКИЕ
ТОВАРЫ** A2

A2 **КНИЖНЫЙ МАГАЗИН**  B2
ПЕРЕПЛЕТ

B2  **КАБЛУЧОК** A2
САЛОН ОБУВИ

A1 / B1	A2 / B2
500	600
3000*	3000*
1800**	1800**
350***	350***

A1 / B1	A2 / B2
500	500

* При размещении конструкций на зданиях, строениях, сооружениях, предусмотренных абзацем первым пункта 2.8 архитектурно-художественного регламента размещения информационных и рекламных конструкций в городе Новосибирске, утвержденного постановлением мэрии города Новосибирска от 29.10.2019 № 3979.

** При размещении между верхней линией окон верхнего этажа (уровнем плит перекрытия верхнего этажа для участков фасадов со сплошным остеклением) и крышей (карнизом) жилых зданий, высотой четыре и более надземных этажей.

*** При размещении конструкций на нестационарных объектах.

При размещении конструкций на территории, отнесенной к I категории городских территорий, установленным правовым актом мэрии города Новосибирска.

ФАСАДНЫЕ ВЫВЕСКИ

КОМПОЗИЦИЯ ИЗ ОТДЕЛЬНЫХ ОБЪЕМНЫХ БУКВ, ЦИФР, СИМВОЛОВ

Вывеска без подложки
в одну строку



Вывеска без подложки
в две строки



Максимальные размеры (мм)

Ш	В				Г	
●	500	3000*	1800**	350***	30 - 85	В ОДНУ СТРОКУ
●	600	3000*	1800**	350***	30 - 85	В ДВЕ СТРОКИ

Ш	В	Г
●	500	30 - 85

В ОДНУ/
ДВЕ СТРОКИ

При размещении конструкций на территории, отнесенной к I категории городских территорий, установленным правовым актом мэрии города Новосибирска.

* При размещении конструкций на зданиях, строениях, сооружениях, предусмотренных абзацем первым пункта 2.8 архитектурно-художественного регламента размещения информационных и рекламных конструкций в городе Новосибирске, утвержденного постановлением мэрии города Новосибирска от 29.10.2019 № 3979.

** При размещении между верхней линией окон верхнего этажа (уровнем плит перекрытия верхнего этажа для участков фасадов со сплошным остеклением) и крышей (карнизом) жилых зданий, высотой четыре и более надземных этажей.

*** При размещении конструкций на нестационарных объектах.

ФАСАДНЫЕ ВЫВЕСКИ

КОМПОЗИЦИЯ ИЗ ОТДЕЛЬНЫХ ОБЪЕМНЫХ БУКВ, ЦИФР, СИМВОЛОВ

Вывеска без подложки

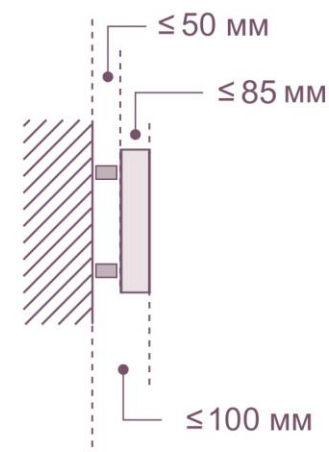

A1 / B1	A2 / B2
500	600
3000*	3000*
1800**	1800**
350***	350***

A1 / B1	A2 / B2
500	500

* При размещении конструкций на зданиях, строениях, сооружениях, предусмотренных абзацем первым пункта 2.8 архитектурно-художественного регламента размещения информационных и рекламных конструкций в городе Новосибирске, утвержденного постановлением мэрии города Новосибирска от 29.10.2019 № 3979.

** При размещении между верхней линией окон верхнего этажа (уровнем плит перекрытия верхнего этажа для участков фасадов со сплошным остеклением) и крышей (карнизом) жилых зданий, высотой четыре и более надземных этажей.

*** При размещении конструкций на нестационарных объектах.

При размещении конструкций на территории, отнесенной к I категории городских территорий, установленным правовым актом мэрии города Новосибирска.

Рисунок 22.

ФАСАДНЫЕ ВЫВЕСКИ

КОМПОЗИЦИЯ ИЗ ОТДЕЛЬНЫХ БУКВ, ЦИФР, СИМВОЛОВ, РАЗМЕЩЕННЫХ НА ОБЩЕЙ ПОДЛОЖКЕ

Вывеска на подложке



Максимальные размеры (мм)

Ш	В		B ₂	Г ₁	Г ₂	
●	700	3000*	500**	70% В	10 - 85	30 - 50

* При размещении конструкций на зданиях, строениях, сооружениях, предусмотренных абзацем первым пункта 2.8 архитектурно-художественного регламента размещения информационных и рекламных конструкций в городе Новосибирске, утвержденного постановлением мэрии города Новосибирска от 29.10.2019 № 3979.

** При размещении конструкций на нестационарных объектах.

ФАСАДНЫЕ ВЫВЕСКИ

КОМПОЗИЦИЯ ИЗ ОТДЕЛЬНЫХ БУКВ, ЦИФР, СИМВОЛОВ, РАЗМЕЩЕННЫХ НА ОБЩЕЙ ПОДЛОЖКЕ

Вывеска на подложке



Максимальные размеры (мм)

В			В ₂
700	3000*	500**	70% В

* При размещении конструкций на зданиях, строениях, сооружениях, предусмотренных абзацем первым пункта 2.8 архитектурно-художественного регламента размещения информационных и рекламных конструкций в городе Новосибирске, утвержденного постановлением мэрии города Новосибирска от 29.10.2019 № 3979.

** При размещении конструкций на нестационарных объектах.

ВЫВЕСКИ НА ФРИЗЕ

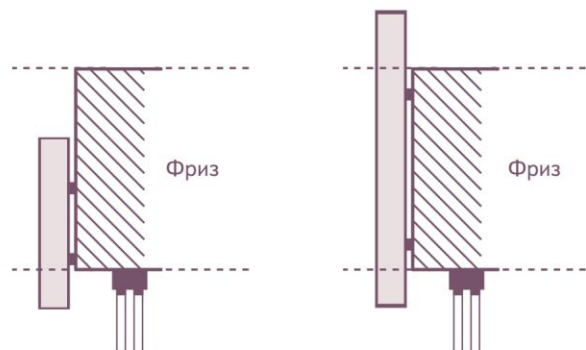
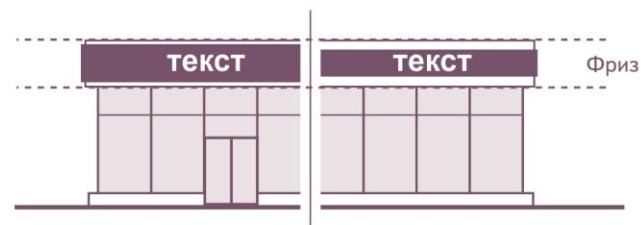
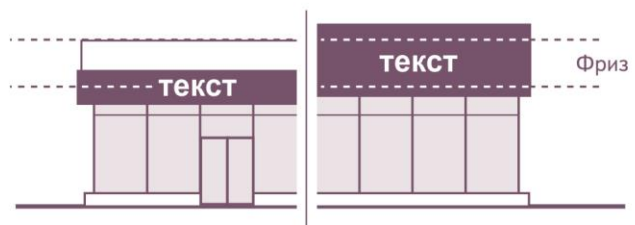
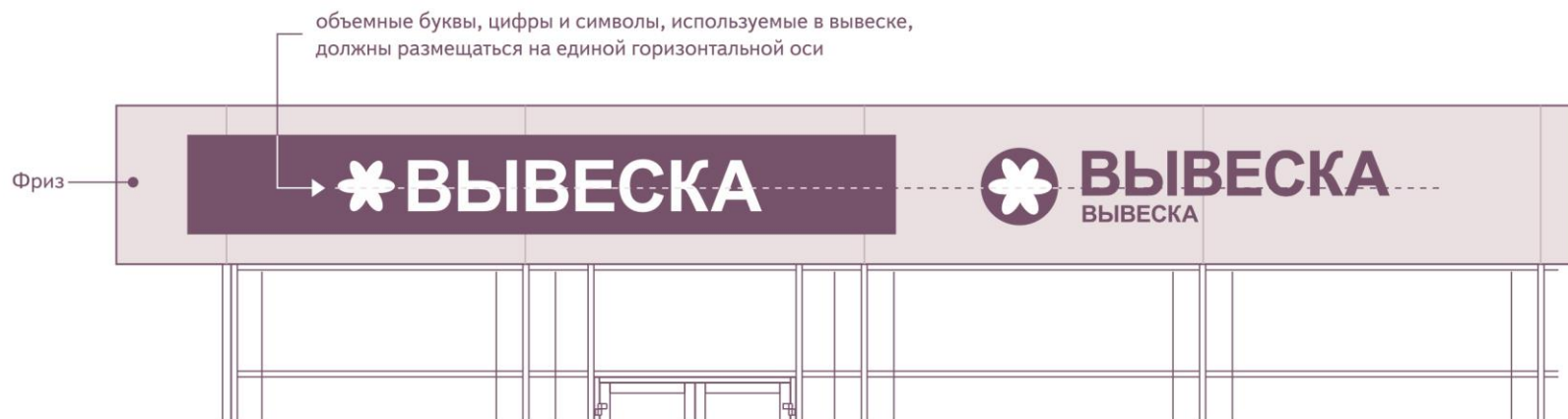

вывеска выходит
за границы фриза

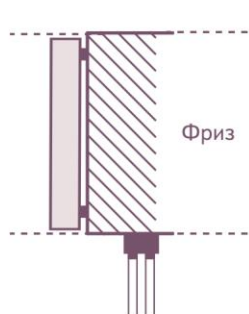

вывеска в
границах фриза

Рисунок 27.

ВИТРИННЫЕ ВЫВЕСКИ



Рисунок 41.

ВИТРИННЫЕ ВЫВЕСКИ

Вывеска
без подложки.

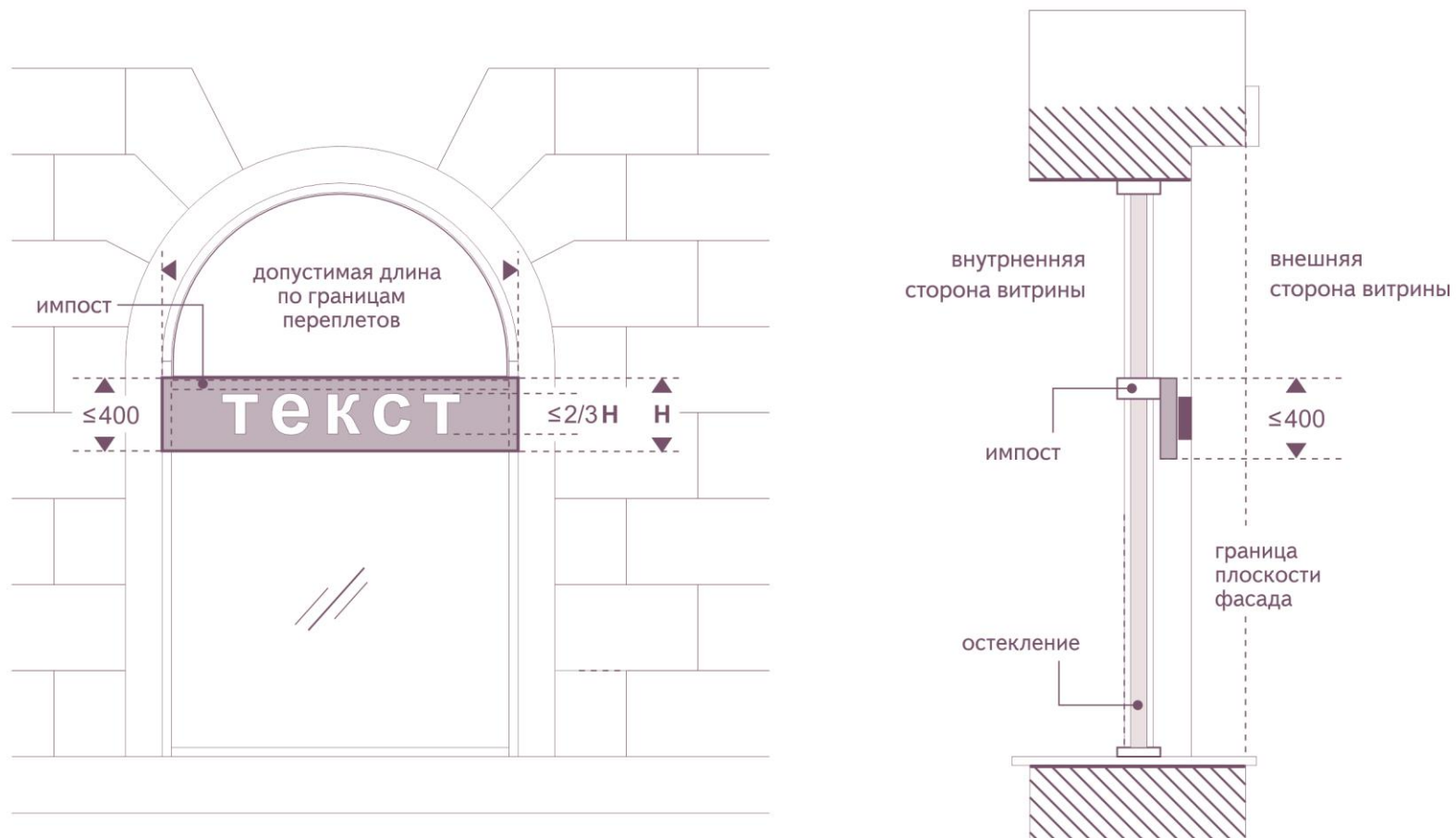

Вывеска
в виде
отдельных букв



Вывеска
на подложке.



Вывеска
в виде
светового
короба



РАЗМЕЩЕНИЕ РЕКЛАМНЫХ КОНСТРУКЦИЙ



Рисунок 50.

РАЗМЕЩЕНИЕ КОНСТРУКЦИЙ НА НЕСТАЦИОНАРНЫХ ОБЪЕКТАХ

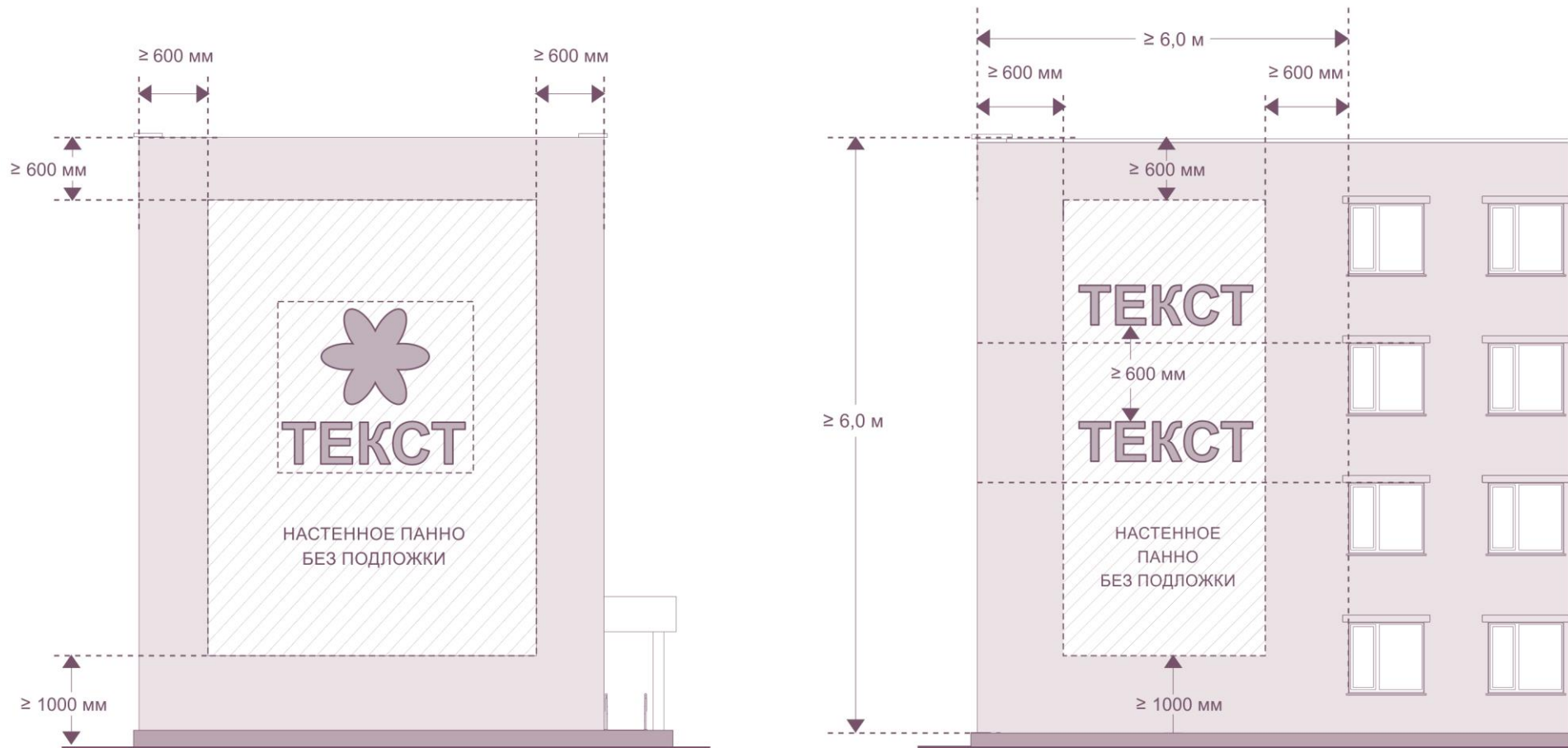
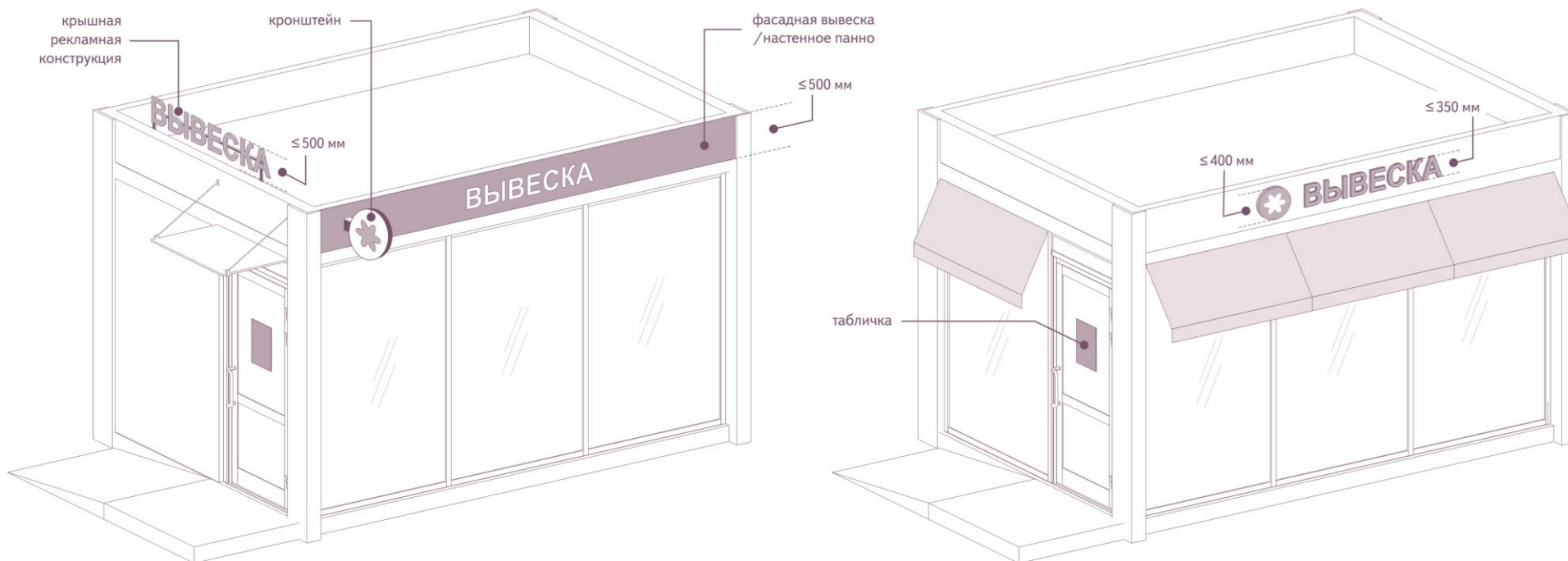

ФАСАДНЫЕ ВЫВЕСКИ / НАСТЕННЫЕ ПАННО			КРЫШНЫЕ КОНСТРУКЦИИ	КРОНШТЕЙНЫ	ТАБЛИЧКИ
без подложки	на подложке	прямоугольный короб	текст		
≤ 350 мм	≤ 500 мм	≤ 500 мм	≤ 500 мм	H ≤ 400 мм L ≤ 400 мм	H ≤ 400 мм L ≤ 300 мм

Рисунок 51.

